



K2 CombiCutter

Modell 1600 och 1200

tkS

AGRI

www.tks-as.no

*Rundballshacare och utfodringsmaskin
Marknadens mest kompletta program*

- Stationär
- På hjul
- Opphängd i skenor
- Magasin



K2 COMBICUTTER



Arbetsbesparande, beprövad och solid konstruktion

K2 CombiCutter kan användas för att hacka/riva alla typer av foder, som rundbalar, silolyft, skuret och blandat foder. Den klarar de flesta typer av foder, från vått till torrt och från långt till kort. Maskinen levererar en jämn och fin utmatning tack vare den unika knivtrumman med 36 dubbla knivar och automatiken med tryckreglering.

K2 CombiCutter är mycket lämplig som manuell utfodringsmaskin när det finns behov av en stor utfodringskapacitet. Den kan utrustas med golvvagn eller hängas upp på skenor för att köras på foderbordet. Både takdrift och hjulvagn har frekvensstyrning för mjukt start/stopp. Maskinen kan valfritt utrustas med luckor eller fasta sidor. Detta beror på hur det är tänkt att maskinen ska fyllas på.



- K2 CombiCutter på skenbana som utfodrar en sträng från sidoutmatare.
- Effektiv utfodring av rundbalar och silofoder
- Magasin kan kopplas på vid behov av ökad kapacitet



FÖRDELAR

- Knivfästning utan behov av skruvar
- 36 dubbla knivar
- 7,5 kW rivarvalsmotor
- Centralsmörjning
- Kraftiga medbringare på bottenmattan
- Fasta sidor eller luckor efter behov
- Steglös justering av bottenmattans hastighet
- Motståndssensor styr matningen mot rivarvalsen
- Kan levereras med kontrollpanel för fjärrstyrning
- Kan levereras stationär, med golvvagn eller upphängd i skenor.
- Solida lager och drift
- K2 1600 kan hantera rundbalar från nya pressar med bred kammare.
- Servicevänlig

Enkel användning

Driftsäkerhet och flexibilitet är högprioriterat i styrningen: Hastigheten på bottenmattan kan justeras steglöst från kontrollskåpet eller panelen. Det gör att maskinen alltid arbetar optimalt i förhållande till behov och konsistens på grovfodret. En motståndssensor mäter hur stor kraft som används. Om kraften blir för stor stoppas maskinen en kort stund innan matningen fortsätter.

K2 CombiCutter 1200 och 1600

Maskinen kan levereras i två olika bredder: 1 600 mm eller 1 200 mm för de som behöver en smalare maskin. Endast bredden skiljer, allt annat är identiskt.

Invändigt mått för K2 1600 är 135 cm och K2 1200 är 96 cm.

K2 1200 tar i stort sett alla typer av foder, bortsett från hela rundbalar. Den kan levereras stationär eller upphängd i skenor (ej hjulvagn) och kan utrustas med sidoutmatare.

1600-modellen levereras i två längder 2,8 m³ och 3,6 m³

1200-modellen 2,5 m³ och 3,2 m³



K2 COMBICUTTER



Kombikutter-Magasin-Sidoutmatare

Spar tid

Ökar kapaciteten

Förenklar vardagen

Magasin

Magasinet ökar lagringskapaciteten och kan levereras i 3 meter samt 3 och 1 m skarvsektioner. Magasinet kan fyllas med rundbalar, silolyft eller lösafoder från blandare. K2 CombiCutter fylls på från magasinet vid behov.

Ett magasin kan användas både med stationära och skenmonterade maskiner.

1. Stationär maskin med monterat magasin kan mata ned foder direkt på foderbordet eller leverera till andra fodersystem som band i taket, APF eller utfodringsmaskin. K2 CombiCutter fylls automatiskt på från magasinet vid behov. K2 CombiCutter som monterats ihop med magasinet på detta vis kan fjärrstartas från andra fodersystem.
2. K2 CombiCutter som skenmonterats kan hämta foder från ett stationärt magasin. Magasinet kan då bara fyllas på med rundbalar. Maskinen körs längs skenan, dockar intill magasinet och hämtar en ny bal vid behov. Både K2 CombiCutter och magasinet betjänas manuellt.

Sidoutmatare

K2 kan utrustas med sidoutmatare för att fodret ska kunna läggas ut åt sidan. Utfodring av grupper kan göras på båda sidor om foderbordet. Sidoutmataren kan levereras i olika längder så att maskinen kan betjäna foderbordsbredder upp till 4 m.

På hjul

K2 CombiCutter kan förses med hjul för körning på foderbordet under utfodring. Detta är bäst lämpat då skenmontering inte är möjlig eller när många foderbord ska betjänas.



MÅTT – K2 COMBICUTTER 1600

All mått anges i mm.

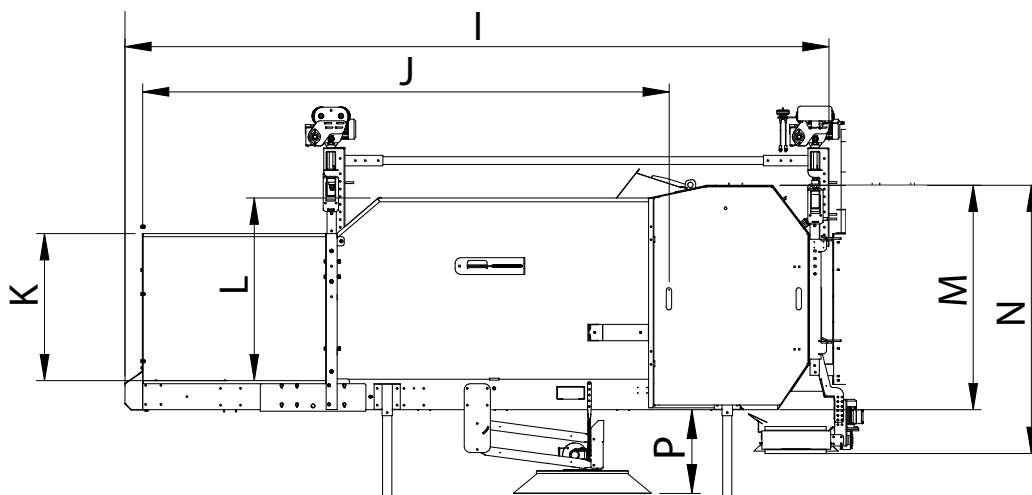
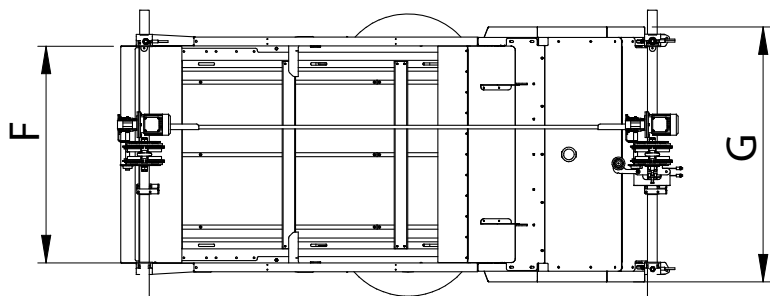
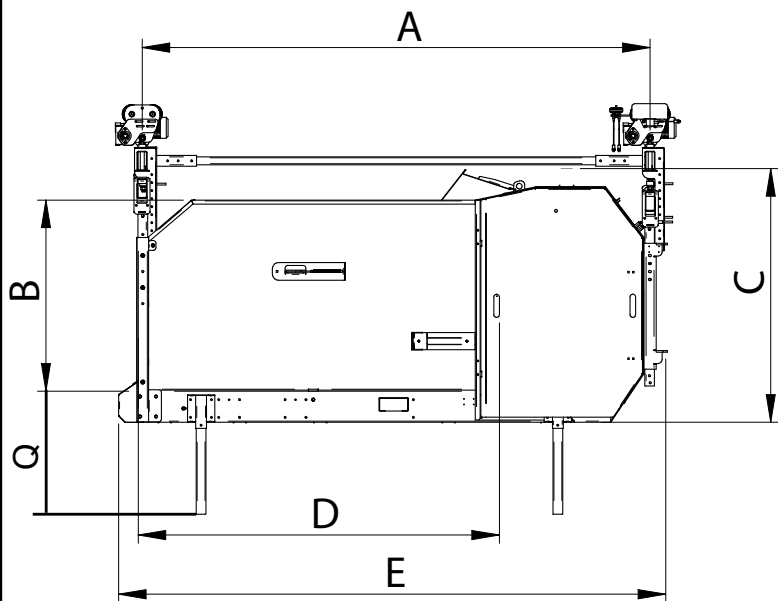

	MM	
A1	2670	VAGN (KORT)
A2	3170	VAGN (LÅNG)
B	1185	INRE
C	1580	HÖJDSTANDARD
D1	2250	INRE (KORT)
D2	1750	INRE (LÅNG)
E1	2922	YTTRE (KORT)
E2	3422	YTTRE (LÅNG)
F	1354	INRE
G	1590	YTTRE
I	4624	YTTRE 1 M SEKTION
J	3448	INRE M. 1 M SEKTION
K	952	INRE
L	1185	INRE
M	1470	YTTRE
N	1755	MASKIN + HISS
P	550	ARBETSHÖJD FÖR BORSTE
Q1	400	LASTNINGSHÖJD UTAN TVÄRTRANSPORTÖR (KORT)
Q2	780	LASTNINGSHÖJD MED TVÄRTRANSPORTÖR (LÅNG)

MÅTT – K2 COMBICUTTER 1200

All mått anges i mm.

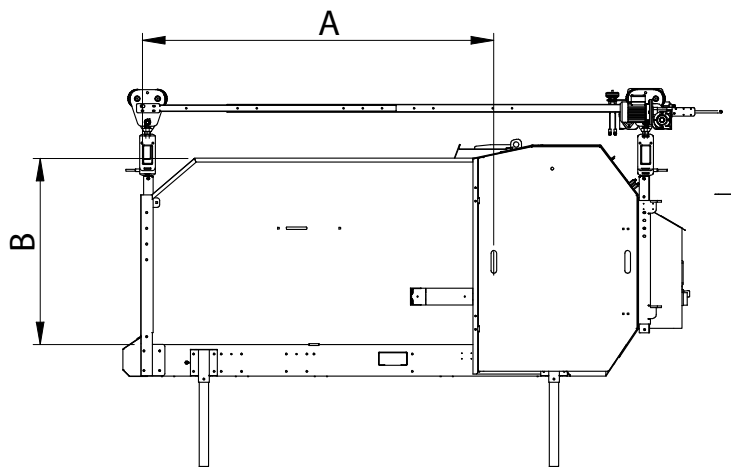

	MM	
A	2244	INRE
B	1202	INTERNAL
C	1202	YTTRE
D	964	INTERNAL

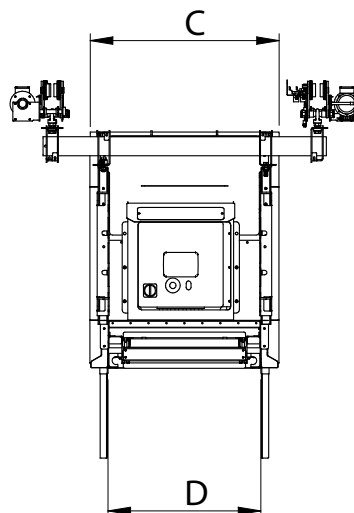
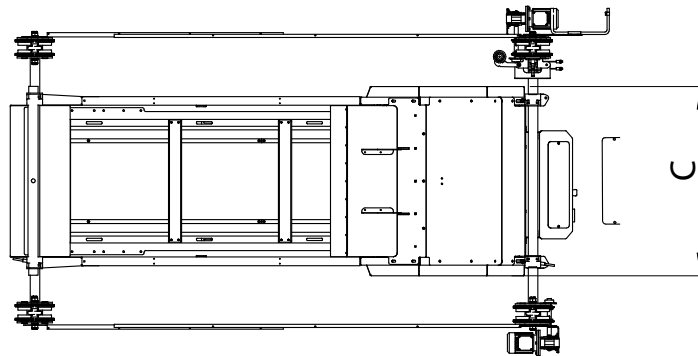

Viktiga mått vid installation av K2 CombiCutter

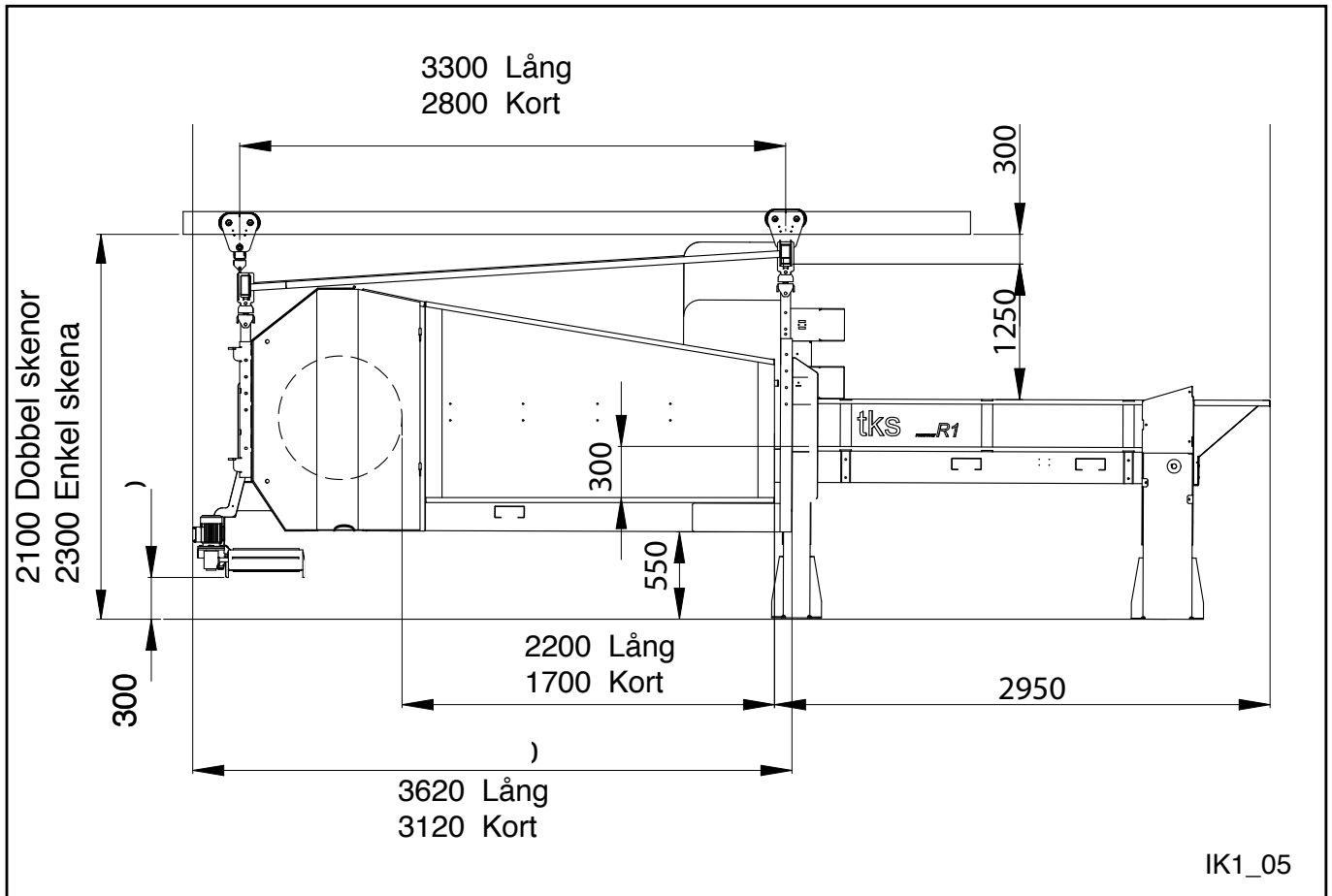

Golvvagn

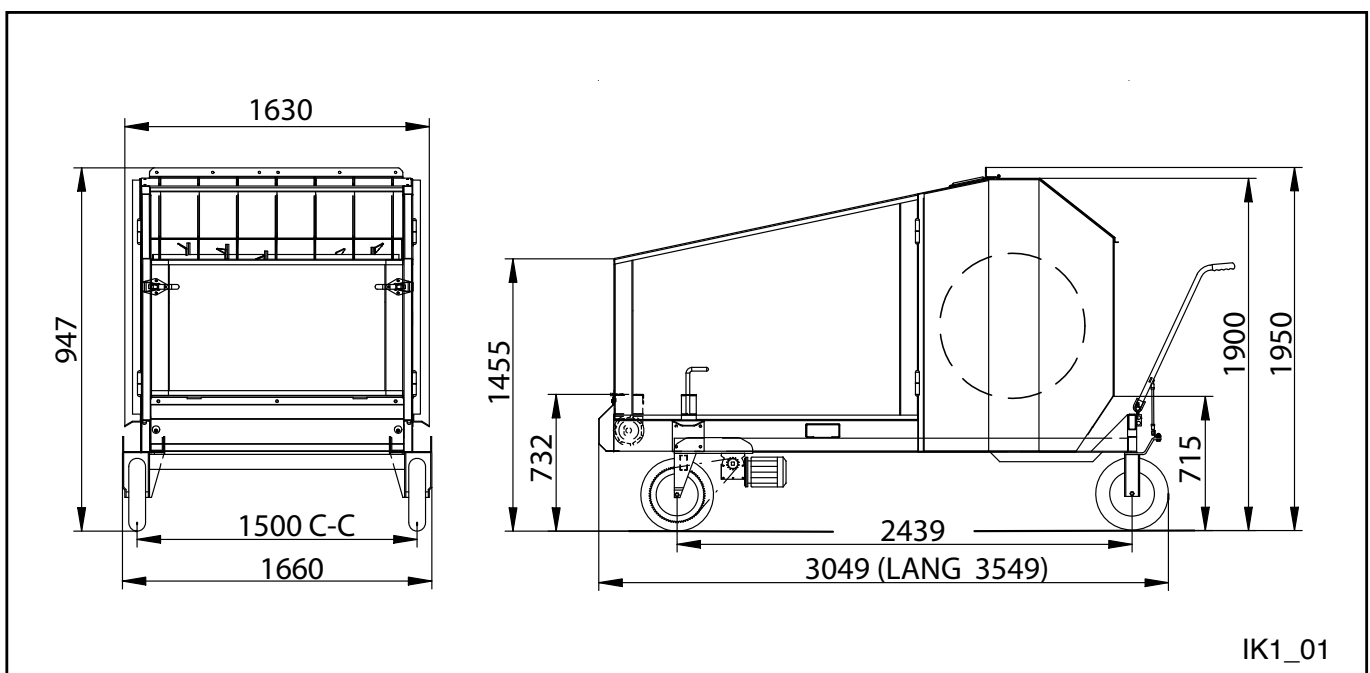

K2 CombiCutter

Den mest driftssikra och allsidiga maskinen på marknaden.



Produsent:

Återförsäljare:



TKS AS, Kvernalandvn 100, N-4355 Kvernaland
Tel: +47 51 77 05 00, Fax: +47 51 48 72 28
www.tks-as.no e-post: post@tks-as.no